

## Продается понтон–площадка «Богдо».

**Цена** – 8.500.000 рублей безналичный расчет (обоснованный торг).

**Контактное лицо:** Светлана Александровна

**Контактный телефон:** +7 (812) 500-65-43

**Место нахождение (осмотра):** слип ООО «ДСРСЗ» г. Калач-на-Дону, Волгоградская область.

**Краткое описание:** В стадии переоборудования продается понтон для подводно-технических работ, класс М-СП 3.5. 2001 года постройки.

Назначение: установка, перевозка тяжелой техники, грузоподъемных механизмов, водолазных работ и прочее. Проект разработан на базе бывшего пассажирского дебаркадера РЦПКБ "СТАПЕЛЬ", согласован в РРР (Азово-Дон). Эксплуатация судна предусмотрена только с судном-обеспечения.

Корпусные восстановительные работы не требуются, средние толщины 7.4 мм. Установленная грузоподъемность 450Тн. Палубные надстройки демонтированы частично, снесен навес палубы, демонтирован пассажирский салон. Начата установка полосы усиления 1/5 от объема под привальный брус левого борта, полоса нарезана. Сдан шпиль, заменены частично судовые горловины на новые. произведена расстановка кнехт согласно проекта. Понтон оборудован каютами для временного нахождения экипажа, санузлами и душевыми.

Судно исключили из ГСР в связи с требованием законодательства классификации как «плавучий объект», поставили на учет, в данное время на учете на юридическом лице. После переоборудования плавучий объект опять будет переклассифицировано в судно и получит государственную регистрацию М-СП 3.5. Толщины корпуса позволяют заявиться на ледовый класс, в т.ч. учитывая выполненные подкрепления корпуса.

### **Технические характеристики:**

Проект	–	81390Д	Грузоподъемность	–	450 т.
Класс судна	–	М-СП 3.5.	Валовая вместимость	–	383 GT.
Длина габаритная	–	46,7 м.	Чистая вместимость	–	115 GT.
Длина по КВЛ	–	46,7 м.	Допустимая удельная нагрузка на палубу	–	1,90 т/м <sup>2</sup>
Ширина	–	10,0 м.	Водоизмещение порожнем	–	211 т.
Высота борта	–	3,0 м.	Водоизмещение с грузом с 10% запасов	–	678 т.
Осадка	–	1,6 м.	Автономность плавания по сточным водам	–	14 суток.
Водоизмещение	–	680 т.			

# Схема понтона-площадки «Богдо».

Баковой вид

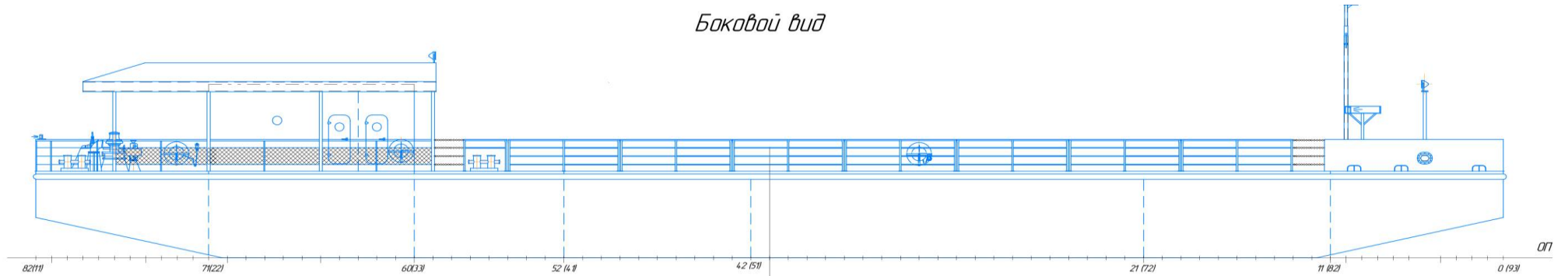

Главная палуба

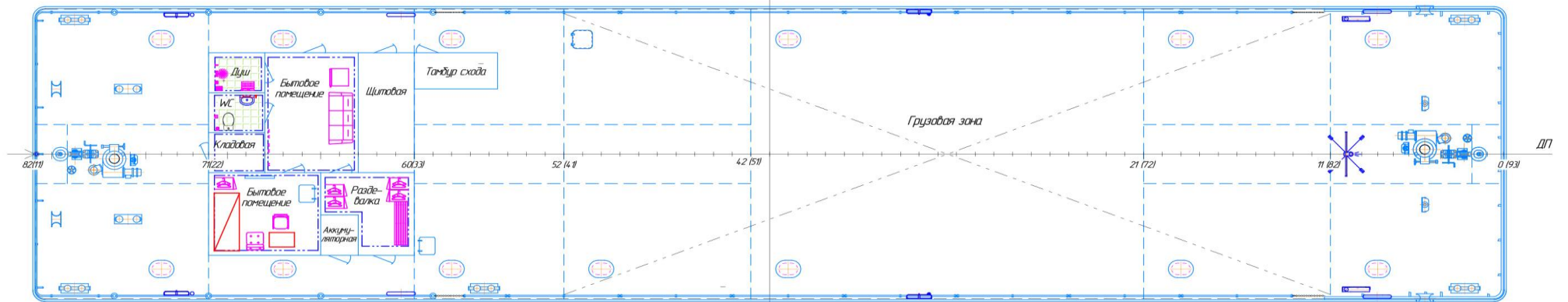

Трюм

